

Assinado com senha por [COP54552] [SENHA] MARIA CARMEM FERREIRA DE LIMA em 17/01/2024 - 15:54hs e [COP71512] [SENHA] ELISANE ABRANTES DE SOUSA LUZ em 18/01/2024 - 09:54hs.
 Documento Nº: 4288165.32923763-4589 - consulta à autenticidade em
<https://pbdoc.pb.gov.br/sigaex/public/app/autenticar?n=4288165.32923763-4589>

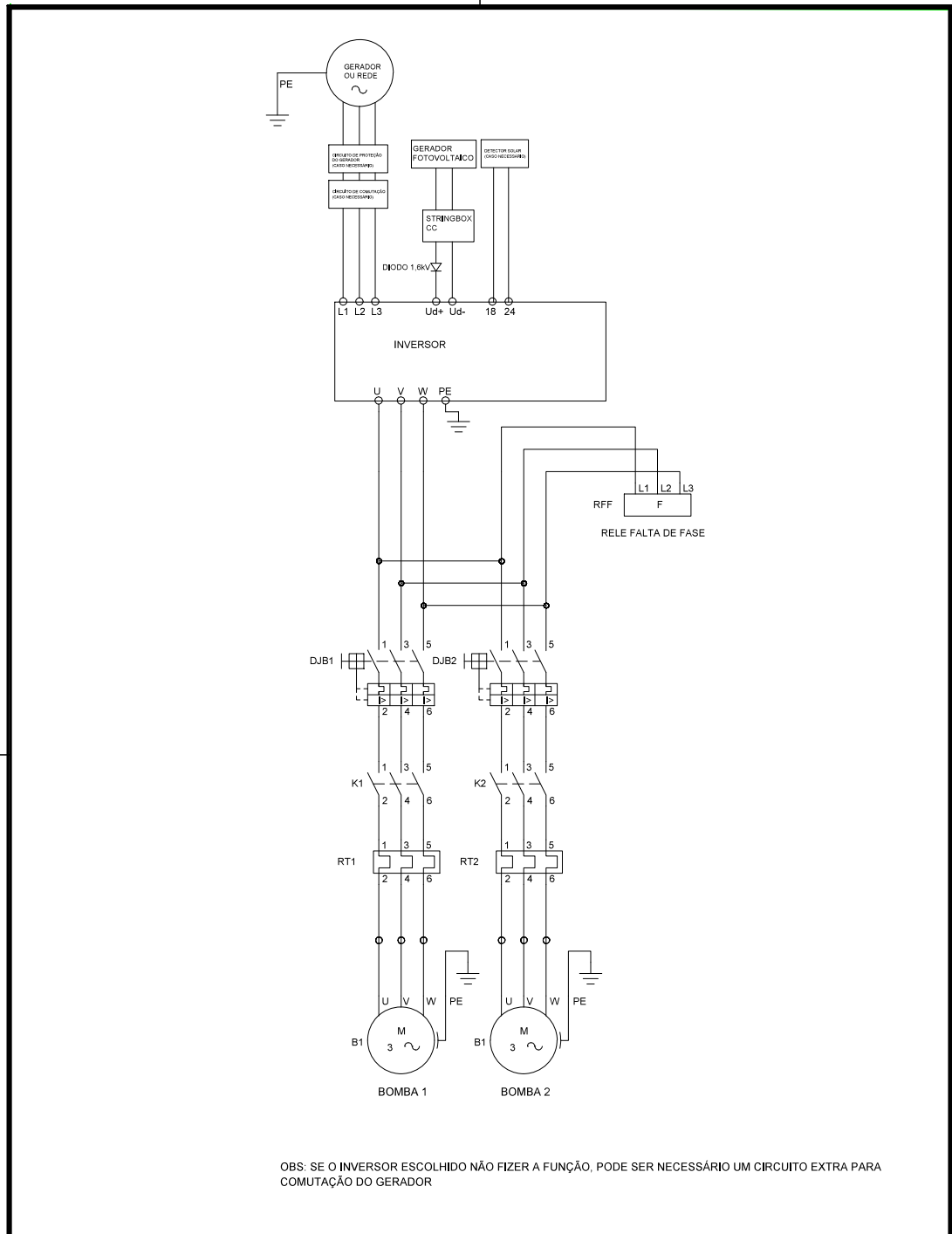

OBS: SE O INVERSOR ESCOLHIDO NÃO FIZER A FUNÇÃO, PODE SER NECESSÁRIO UM CIRCUITO EXTRA PARA COMUTAÇÃO DO GERADOR

Projeto	SISTEMAS DE ABASTECIMENTO DE ÁGUA COMPLETOS COM GERAÇÃO DE ENERGIA SOLAR FOTOVOLTAICA - ADCs, NA ZONA RURAL DO ESTADO DA PARAÍBA	Proprietário	GOVERNO DO ESTADO DA PARAÍBA
Local	CAPTAÇÃO – PORÇÕES – DIAMANTE – PB		
Responsável Técnico:	ARTHUR FELIPE GADELHA ALBUQUERQUE		
CREA do Responsável Técnico	161894502-5	Prancha	02/04
Escala	Data	Desenho	
SEM ESCALA	NOVEMBRO/2023	Circuito de Força	

ARSOLAR ENGENHARIA – TEL.:(83) 9 9940-0786 – arsolarengenharia@gmail.com



Assinado com senha por [COP54552] [SENHA] MARIA CARMEM FERREIRA DE LIMA em 17/01/2024 - 15:54hs e [COP71512] [SENHA] ELISANE ABRANTES DE SOUSA LUZ em 18/01/2024 - 09:54hs.
Documento N°: 4288165.32923763-4589 - consulta à autenticidade em <https://pbdoc.pb.gov.br/sigaex/public/app/autenticar?n=4288165.32923763-4589>

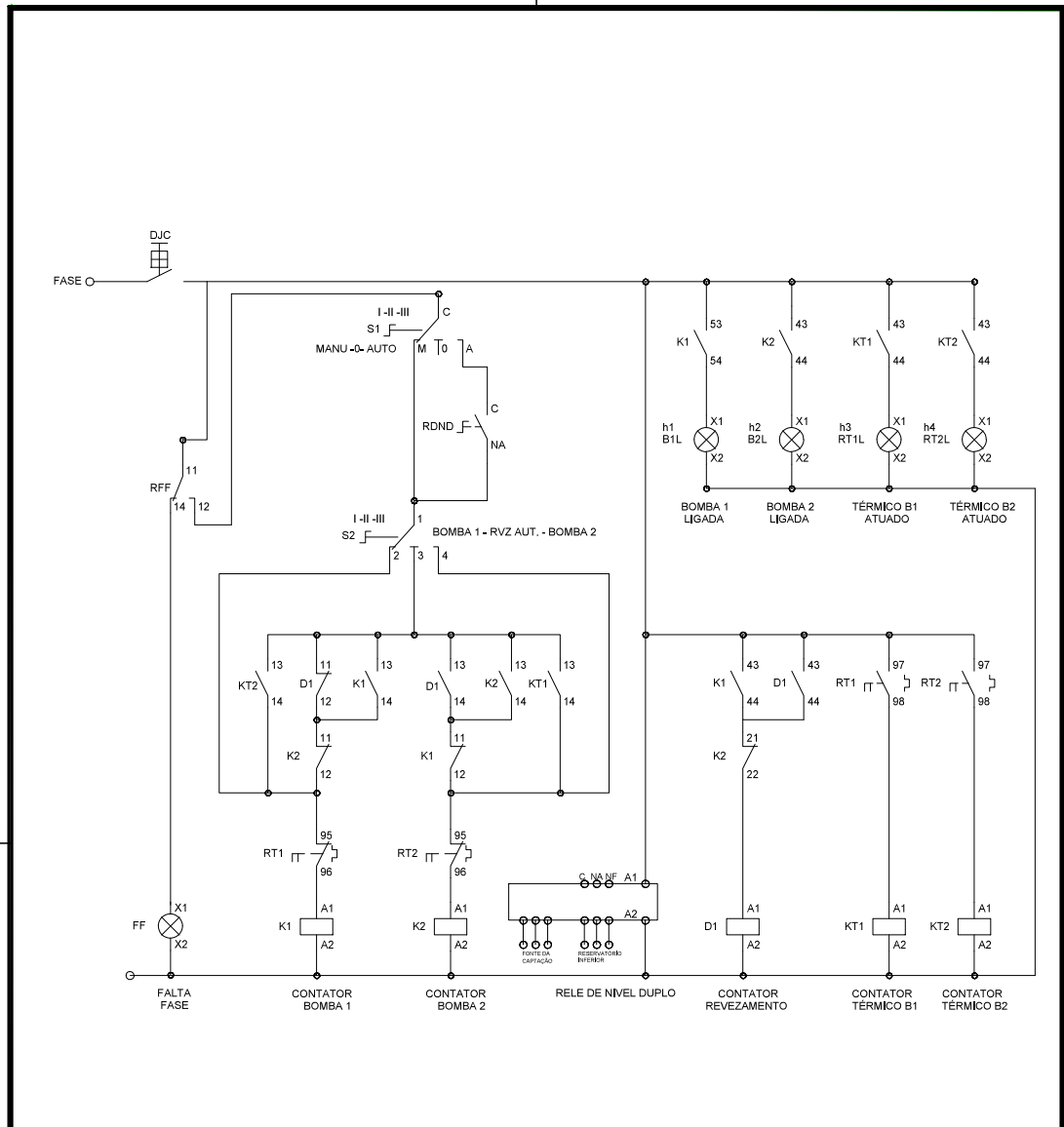

O RELÉ DE NIVEL DUPLO PODE SER SUBSTITUÍDO POR DOIS RELÉS DE NIVEL SIMPLES.

Projeto	SISTEMAS DE ABASTECIMENTO DE ÁGUA COMPLETOS COM GERAÇÃO DE ENERGIA SOLAR FOTOVOLTAICA - ADCs, NA ZONA RURAL DO ESTADO DA PARAÍBA	Proprietário	GOVERNO DO ESTADO DA PARAIBA
Local	CAPTAÇÃO – PORÇÕES – DIAMANTE – PB		
Responsável Técnico:	ARTHUR FELIPE GADELHA ALBUQUERQUE		
CREA do Responsável Técnico	161894502-5	Prancha	03/04
Escala	Data	Desenho	Circuito de Comando
SEM ESCALA	NOVEMBRO/2023		

ARSOLAR ENGENHARIA – TEL.:(83) 9 9940-0786 – arsolarengenharia@gmail.com



Assinado com senha por [COP54552] [SENHA] MARIA CARMEM FERREIRA DE LIMA em 17/01/2024 - 15:54hs e [COP71512] [SENHA] ELISANE ABRANTES DE SOUSA LUZ em 18/01/2024 - 09:54hs.
 Documento Nº: 4288165.32923763-4589 - consulta à autenticidade em
<https://pbdoc.pb.gov.br/sigaex/public/app/autenticar?n=4288165.32923763-4589>

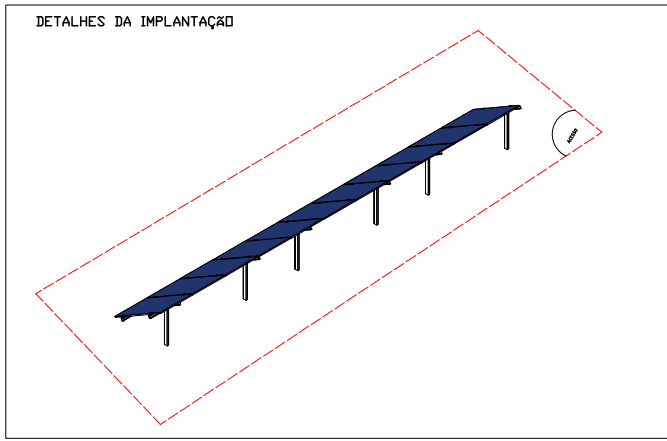
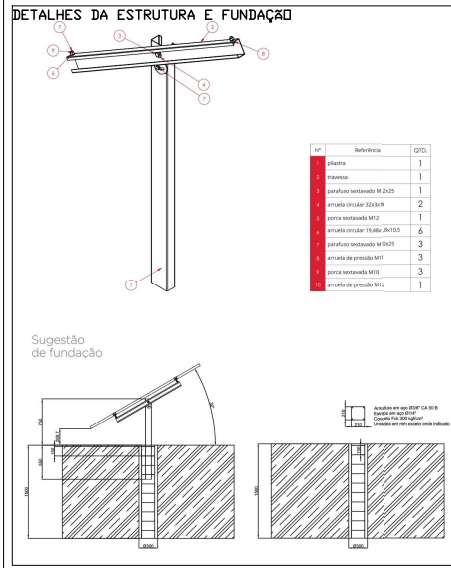
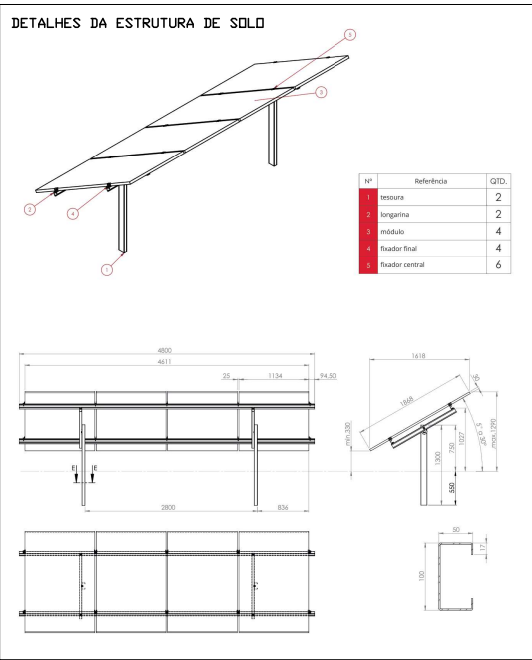

OBSERVAÇÕES:

- UNIDADE EM MILÍMETROS.
- DISTÂNCIA TAMBÉM APLICADAS AO TERRENO INCLINADO.
- MÍNIMO ALTURA DO SOLO DE 100mm, PARA MÁQUINA DE CORTAR GRAMA.
- PLACAS DEVEM SER COLOCADAS VIRADAS COM A FACE AO NORTE OU AO MAIS PRÓXIMO DISSO POSSÍVEL.
- DEVE SE EVITAR SOBRECAMENTO NO LOCAL DE INSTALAÇÃO, CASO EXISTA ALGUM ANTEPARO PRÓXIMO AO LOCAL DE INSTALAÇÃO DOS MÓDULOS, DEVE-SE INSTALAR O SISTEMA SOLAR AO NORTE DO ANTEPARO E COM A MAIOR DISTÂNCIA POSSÍVEL, DE MODO A EVITAR SOBRECAMENTO.
- O ATERRAMENTO DO SISTEMA DEVE SER FEITO EM CONFORMIDADE COM AS NORMAS VIGENTES E AS ESPECIFICAÇÕES DO TDR.

Projeto	SISTEMAS DE ABASTECIMENTO DE ÁGUA COMPLETOS COM GERAÇÃO DE ENERGIA SOLAR FOTOVOLTAICA - ADCs, NA ZONA RURAL DO ESTADO DA PARAÍBA	Proprietário	GOVERNO DO ESTADO DA PARAÍBA
Local	CAPTAÇÃO – PORÇÕES – DIAMANTE – PB		
Responsável Técnico:	ARTHUR FELIPE GADELHA ALBUQUERQUE		
CREA do Responsável Técnico	161894502-5	Prancha	04/04
Escala	Data	Desenho	
SEM ESCALA	NOVEMBRO/2023	Planta de Implantação	

ARSOLAR ENGENHARIA – TEL.:(83) 9 9940-0786 – arsolarengenharia@gmail.com

A4 – 210mmx297mm



Assinado com senha por [COP54552] [SENHA] MARIA CARMEM FERREIRA DE LIMA em 17/01/2024 - 15:54hs e [COP71512] [SENHA] ELISANE ABRANTES DE SOUSA LUZ em 18/01/2024 - 09:54hs.
 Documento Nº: 4288165.32923763-4589 - consulta à autenticidade em
<https://pbdoc.pb.gov.br/sigaex/public/app/autenticar?n=4288165.32923763-4589>

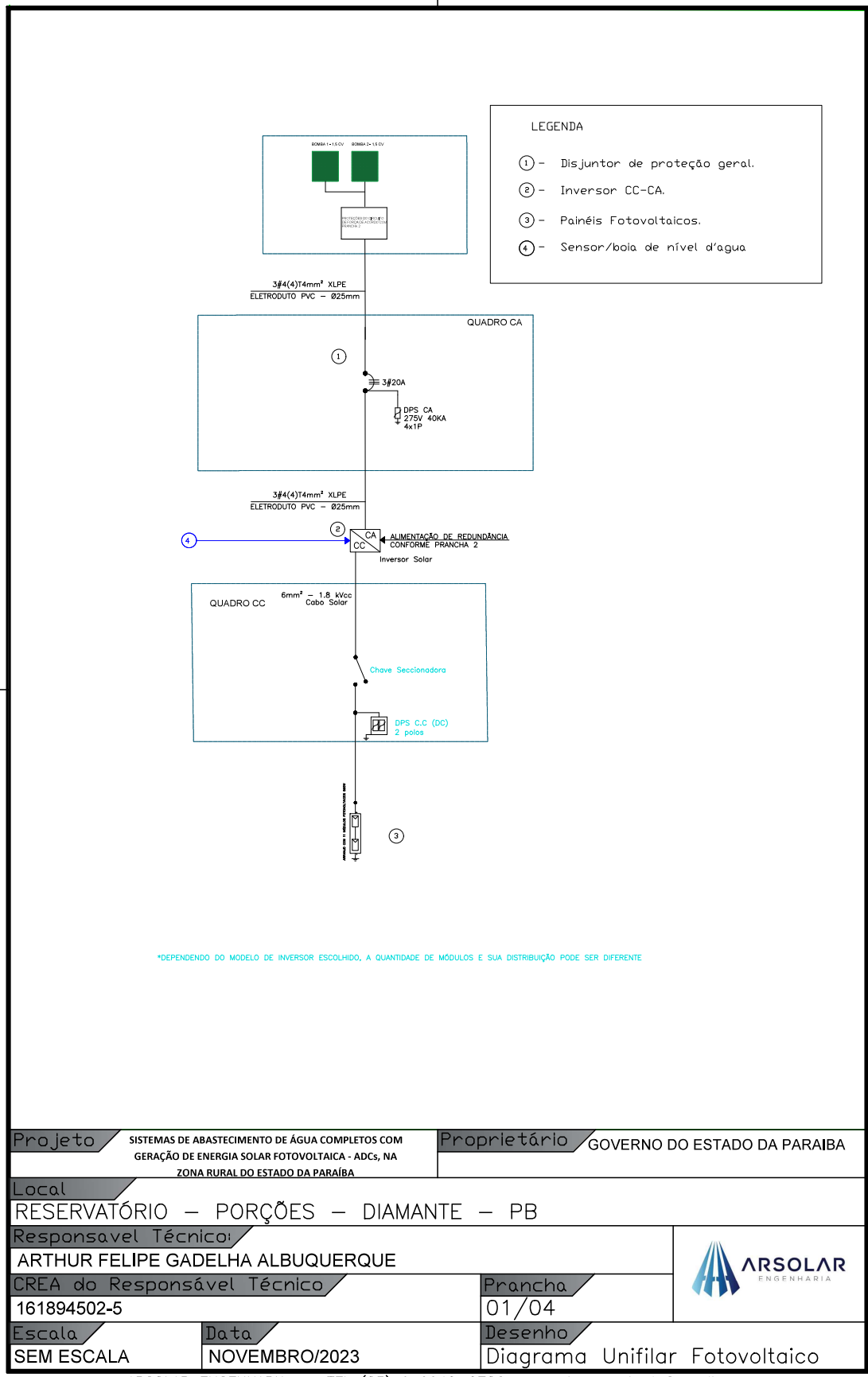

Projeto	SISTEMAS DE ABASTECIMENTO DE ÁGUA COMPLETOS COM GERAÇÃO DE ENERGIA SOLAR FOTOVOLTAICA - ADCs, NA ZONA RURAL DO ESTADO DA PARAÍBA	Proprietário	GOVERNO DO ESTADO DA PARAIBA
Local	RESERVATÓRIO - PORÇÕES - DIAMANTE - PB		
Responsável Técnico	ARTHUR FELIPE GADELHA ALBUQUERQUE		
CREA do Responsável Técnico	161894502-5	Prancha	01/04
Escala	Data	Desenho	
SEM ESCALA	NOVEMBRO/2023	Diagrama Unifilar Fotovoltaico	

ARSOLAR ENGENHARIA - TEL.:(83) 9 9940-0786 - arsolarengenharia@gmail.com

A4 - 210mmx297mm



Assinado com senha por [COP54552] [SENHA] MARIA CARMEM FERREIRA DE LIMA em 17/01/2024 - 15:54hs e [COP71512] [SENHA] ELISANE ABRANTES DE SOUSA LUZ em 18/01/2024 - 09:54hs.
 Documento N°: 4288165.32923763-4589 - consulta à autenticidade em
<https://pbdoc.pb.gov.br/sigaex/public/app/autenticar?n=4288165.32923763-4589>

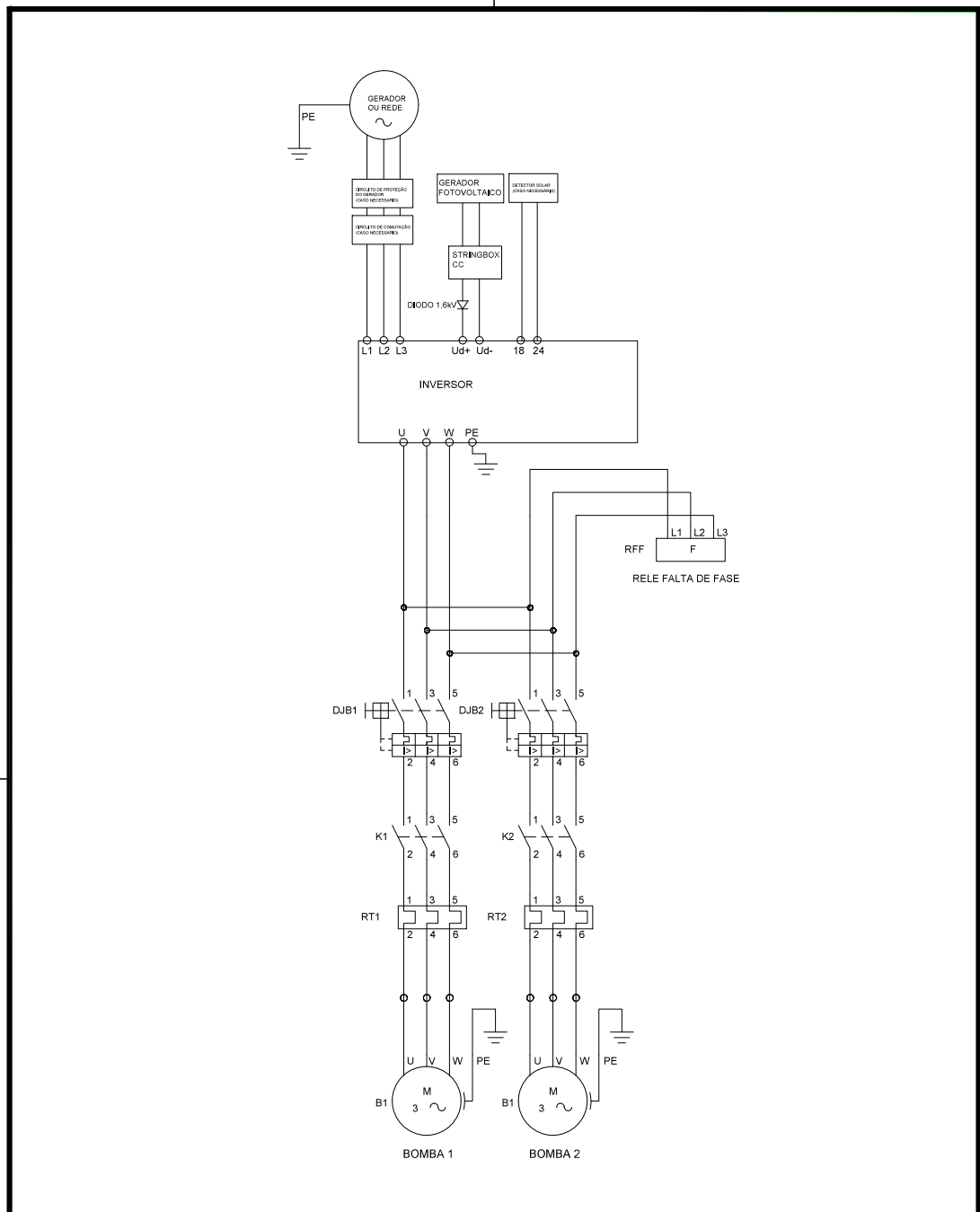

OBS: SE O INVERSOR ESCOLHIDO NÃO FIZER A FUNÇÃO, PODE SER NECESSÁRIO UM CIRCUITO EXTRA PARA COMUTAÇÃO DO GERADOR

Projeto	SISTEMAS DE ABASTECIMENTO DE ÁGUA COMPLETOS COM GERAÇÃO DE ENERGIA SOLAR FOTOVOLTAICA - ADCs, NA ZONA RURAL DO ESTADO DA PARAÍBA	Proprietário	GOVERNO DO ESTADO DA PARAIBA
Local	RESERVATÓRIO – PORÇÕES – DIAMANTE – PB		
Responsável Técnico	ARTHUR FELIPE GADELHA ALBUQUERQUE		
CREA do Responsável Técnico	161894502-5	Prancha 02/04	
Escala	Data	Desenho	
SEM ESCALA	NOVEMBRO/2023	Circuito de Força	

ARSOLAR ENGENHARIA – TEL.:(83) 9 9940-0786 – arsolarengenharia@gmail.com

A4 – 210mmx297mm



Assinado com senha por [COP54552] [SENHA] MARIA CARMEM FERREIRA DE LIMA em 17/01/2024 - 15:54hs e [COP71512] [SENHA] ELISANE ABRANTES DE SOUSA LUZ em 18/01/2024 - 09:54hs.
 Documento Nº: 4288165.32923763-4589 - consulta à autenticidade em <https://pbdoc.pb.gov.br/sigaex/public/app/autenticar?n=4288165.32923763-4589>

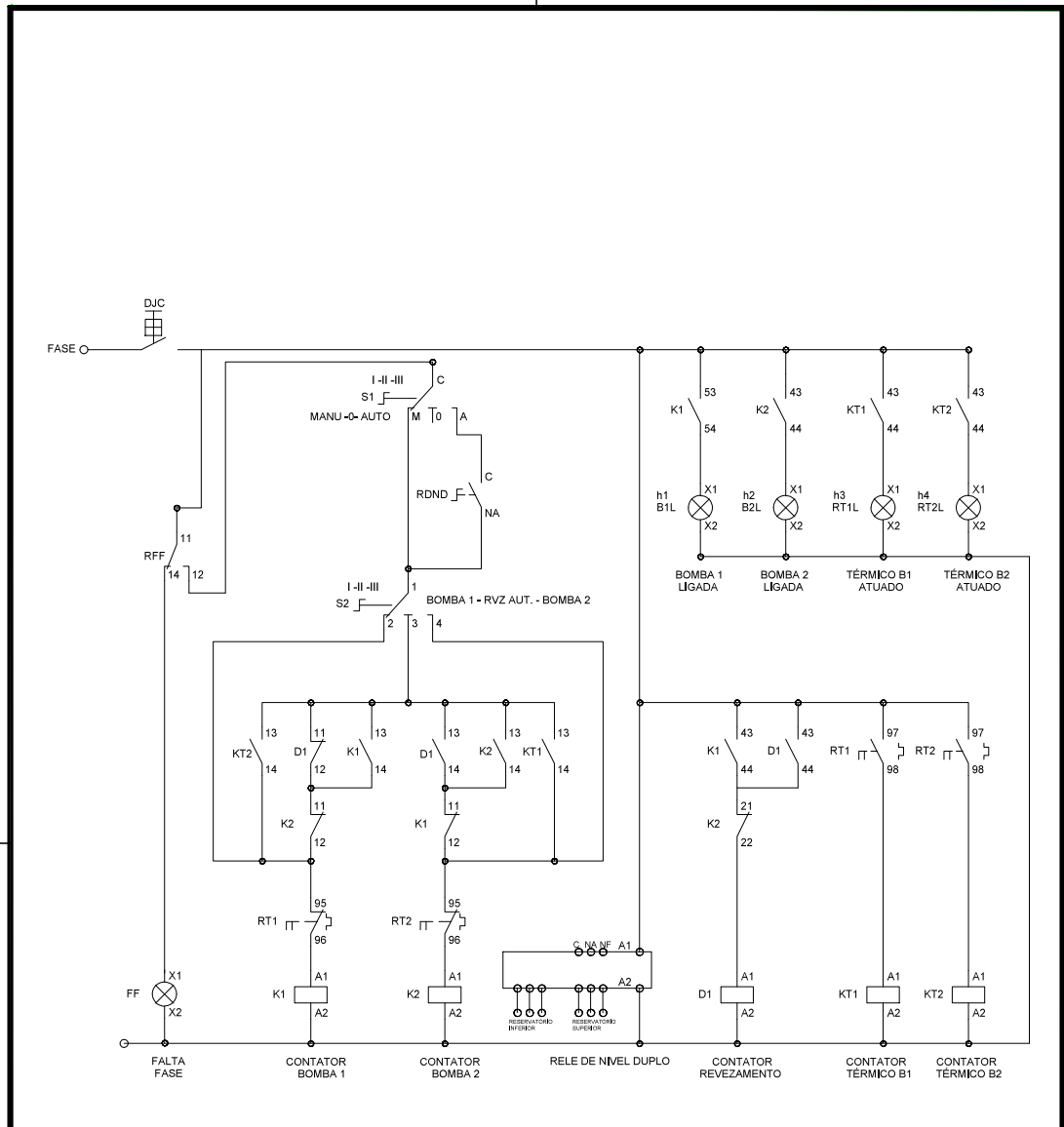

- O RELÉ DE NIVEL DUPLO PODE SER SUBSTITUÍDO POR DOIS RELÉS DE NÍVEL SIMPLES.

Projeto	SISTEMAS DE ABASTECIMENTO DE ÁGUA COMPLETOS COM GERAÇÃO DE ENERGIA SOLAR FOTOVOLTAICA - ADCs, NA ZONA RURAL DO ESTADO DA PARAÍBA	Proprietário	GOVERNO DO ESTADO DA PARAIBA
Local	RESERVATÓRIO – PORÇÕES – DIAMANTE – PB		
Responsável Técnico	ARTHUR FELIPE GADELHA ALBUQUERQUE		
CREA do Responsável Técnico	161894502-5	Prancha	03/04
Escala	Data	Desenho	
SEM ESCALA	NOVEMBRO/2023	Circuito de Comando	

ARSOLAR ENGENHARIA – TEL.:(83) 9 9940-0786 – arsolarengenharia@gmail.com



Assinado com senha por [COP54552] [SENHA] MARIA CARMEM FERREIRA DE LIMA em 17/01/2024 - 15:54hs e [COP71512] [SENHA] ELISANE ABRANTES DE SOUSA LUZ em 18/01/2024 - 09:54hs.
 Documento Nº: 4288165.32923763-4589 - consulta à autenticidade em
<https://pbdoc.pb.gov.br/sigaex/public/app/autenticar?n=4288165.32923763-4589>

DETALHES DA ESTRUTURA DE SOLO

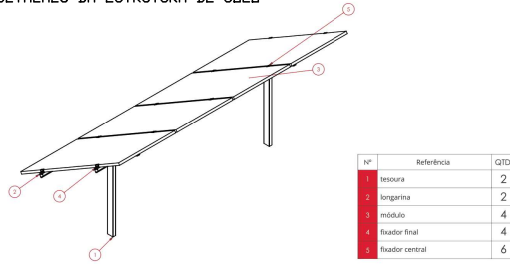

Nº	Referência	QTD.
2	longarina	2
3	módulo	4
4	fixador final	4
5	fixador central	6

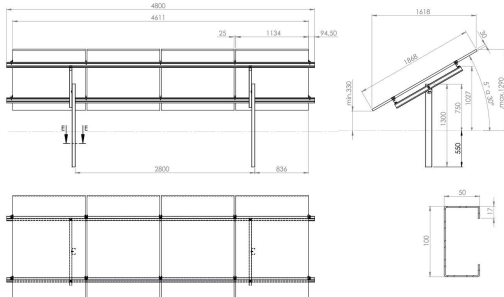

DETALHES DA ESTRUTURA E FUNDAÇÃO

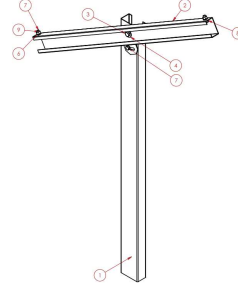

Nº	Referência	QTD.
1	coluna	1
1	base	1
1	parafuso sextavado M12x25	1
2	arruela circular 20x20x4	2
1	porca sextavada M12	1
6	arruela circular 19,45x1,8x10,5	6
3	parafuso sextavado M12x25	3
3	arruela de pressão M10	3
3	porca sextavada M10	3
1	arruela de pressão M12	1

Sugestão de fundação

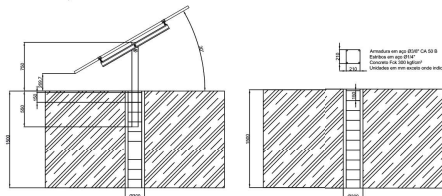

DETALHES DA IMPLANTAÇÃO

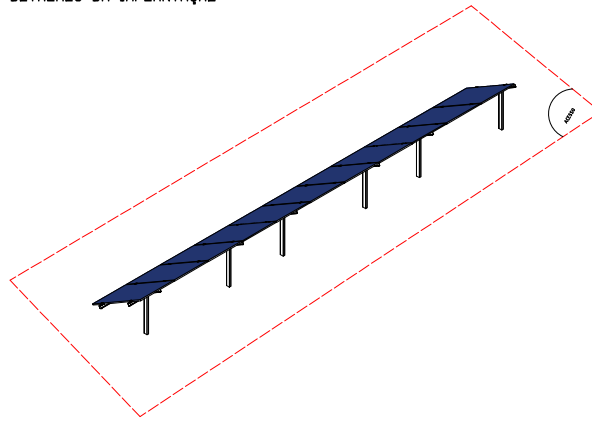

OBSERVAÇÕES:

- UNIDADE EM MILÍMETROS;
- DISTÂNCIA TAMBÉM APLICADAS AO TERRENO INCLINADO;
- MÍNIMO ALTURA DO SOLO DE 1000mm, PARA MAQUINA DE CORTAR GRAMA;
- PLACAS DEVEM SER COLOCADAS VIRADAS COM A FACE AO NORTE OU AO MAIS PROXIMO DISSO POSSIVEL;
- DEVE SE EVITAR SOMBREAMENTO NO LOCAL DE INSTALAÇÃO, CASO EXISTA ALGUM ANTEPARO PROXIMO AO LOCAL DE INSTALAÇÃO DOS MÓDULOS, DEVE-SE INSTALAR O SISTEMA SOLAR AO NORTE DO ANTEPARO E COM A MAIOR DISTANCIA POSSIVEL, DE MODO A EVITAR SOMBREAMENTO;
- O ATERRAMENTO DO SISTEMA DEVE SER FEITO EM CONFORMIDADE COM AS NORMAS VIGENTES E AS ESPECIFICAÇÕES DO TDR.

Projeto	SISTEMAS DE ABASTECIMENTO DE ÁGUA COMPLETOS COM GERAÇÃO DE ENERGIA SOLAR FOTOVOLTAICA - ADCS, NA ZONA RURAL DO ESTADO DA PARAÍBA	Proprietário	GOVERNO DO ESTADO DA PARAIBA
Local	RESERVATÓRIO – PORÇÕES – DIAMANTE – PB		
Responsável Técnico	ARTHUR FELIPE GADELHA ALBUQUERQUE		
CREA do Responsável Técnico	161894502-5	Prancha	04/04
Escala	SEM ESCALA	Data	NOVEMBRO/2023
		Desenho	Planta de Implantação



ARSOLAR ENGENHARIA – TEL.:(83) 9 9940-0786 – arsolarengenharia@gmail.com

A4 – 210mmx297mm



Assinado com senha por [COP54552] [SENHA] MARIA CARMEM FERREIRA DE LIMA em 17/01/2024 - 15:54hs e [COP71512] [SENHA] ELISANE ABRANTES DE SOUSA LUZ em 18/01/2024 - 09:54hs.
Documento Nº: 4288165.32923763-4589 - consulta à autenticidade em <https://pbdoc.pb.gov.br/sigaex/public/app/autenticar?n=4288165.32923763-4589>